

بِسْمِ تَعَالَى



دانشگاه زابل

دستور العمل نگارش رساله دکتری

حوزه مدیریت تحصیلات تکمیلی

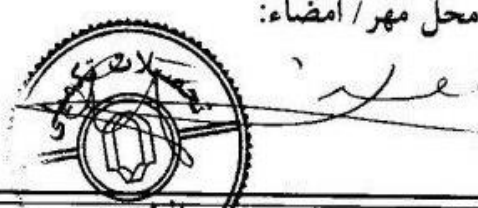
شناسه مدرک: EP/1004	مرجع تصویب: شورای تحصیلات تکمیلی دانشگاه
شماره ویرایش: پاییز ۱۳۹۷	تاریخ تصویب: ۱۳۹۷/۷/۳۰
محل مهر / امضاء:	تاریخ اجرا: ۱۳۹۷/۷/۱
	تعداد صفحه: ۱۱



دستورالعمل نگارش رساله دکتری

شناسه مدرک: EP/1004

ویرایش: پاییز ۱۳۹۷

صفحه: ۲ از ۱۱

- دستورالعمل نگارش رساله دکتری ۳
- الف) بخشهای رساله ۳
- ب) حروف نگاری (تایپ) رساله ۴
- ج) صحافی رساله ۵
- ۱ - چگونگی تنظیم روی جلد رساله ۵
- ۲ - تنظیم عطف رساله ۵
- ۳ - تنظیم شناسنامه (فارسی و انگلیسی) داخل رساله ۵
- ۴ - رنگ جلد رساله ۵
- ۵ - محل صحافی ۶
- د) شماره گذاری ۶
- ۱ - شماره گذاری صفحات ۶
- ۲ - شماره گذاری فصول، بخشها و قسمتها ۶
- ۳ - شماره گذاری جداول، نمودارها و ۶
- ۴ - شماره گذاری روابط و فرمولها ۷
- ه) منابع و مآخذ ۷
- طرح داخل جلد ۹
- طرح صفحه آخر ۱۰
- طرح عطف جلد ۱۱



دستورالعمل نگارش رساله دکتری

شناسه مدرک: EP/1004

ویرایش: پاییز ۱۳۹۷

صفحه: ۳ از ۱۱

دستورالعمل نگارش رساله دکتری

به منظور آشنایی و آگاهی دانشجویان با نحوه نگارش و چگونگی تدوین و تنظیم مطالب یک تحقیق علمی و برای هماهنگی در نحوه نگارش و تنظیم رساله‌ها، ضروری است دانشجویان نکات زیر را هنگام تنظیم رساله رعایت نمایند:

الف) بخشهای رساله

رساله معمولاً مشتمل بر بخشهای ذیل است:

- ۱- شروع با ذکر نام خداوند
- ۲- تعهدنامه رعایت حقوق معنوی دانشگاه
- ۳- شناسنامه فارسی
- ۴- تقدیم
- ۵- قدردانی
- ۶- برگه ارزیابی و امتیاز
- ۷- چکیده
- ۸- فهرست مطالب
- ۹- فهرست جداول
- ۱۰- سایر فهرست‌ها
- ۱۱- پیشگفتار (اختیاری)
- ۱۲- متن اصلی مشتمل بر مقدمه یا دیباچه، تعریف موضوع، مروری بر مطالعات انجام شده و اهداف طرح، روش تحقیق، تجزیه و تحلیل، نتایج و پیشنهادهای (مقدمه، فصل اول تلقی می‌شود)
- ۱۳- ضمائم (در صورت وجود)
- ۱۴- پی‌نوشت (در صورت وجود)
- ۱۵- واژه‌نامه (اختیاری)
- ۱۶- فهرست منابع و مآخذ
- ۱۷- ABSTRACT (چکیده به زبان انگلیسی)
- ۱۸- شناسنامه انگلیسی



لازم است که از ابتدای صفحه فهرست مطالب تا پایان صفحه فهرست منابع و مآخذ (بندهای ۸ تا ۱۶) به صورت دورو و سایر صفحات (بندهای ۱ تا ۷ و بندهای ۱۷ و ۱۸) به صورت یک‌رو تهیه گردد.

ب) حروف‌نگاری (تایپ) رساله

۱- برای تایپ رساله از نرم‌افزار Word 2003 به بالا استفاده شود و متن اصلی با قلم BNazanin 14 باشد. متون انگلیسی با قلم Times New Roman 12 تایپ شود. دانشجویان می‌توانند از نرم‌افزار LATEX نیز استفاده کنند.

۲- رساله باید به صورت دورو روی کاغذ A4 و از یک جنس تایپ شود. در صفحات سمت چپ، فاصله شروع خط تا لبه راست کاغذ ۴ سانتیمتر - به غیر از سطر مطلع پاراگراف که تا لبه کاغذ پنج سانتیمتر باشد - فاصله خط تا لبه بالای کاغذ سه سانتیمتر، لبه پایین و لبه چپ کاغذ $\frac{2}{5}$ سانتیمتر باشد. در صفحات سمت راست، فاصله شروع خط تا لبه راست کاغذ $\frac{2}{5}$ سانتیمتر - به غیر از سطر مطلع پاراگراف که تا لبه کاغذ $\frac{3}{5}$ سانتیمتر باشد - فاصله خط تا لبه بالای کاغذ سه سانتیمتر، لبه پایین کاغذ $\frac{2}{5}$ و لبه چپ ۴ سانتیمتر باشد. فاصله عنوان مطلب تا اولین سطر نوشته شده ۲ سانتیمتر و فاصله بین خطوط ۱ سانتیمتر (Line Spacing: Exactly 29 pt) باشد. فاصله شماره صفحه از لبه پایین کاغذ ۱ سانتیمتر باشد. این فواصل برای خطوط در تمام مراحل تدوین رساله اعم از نمودارها، جداول، فهرست، عکس‌ها و غیره باید رعایت شود.

کادر بندی صفحات مطابق نمونه زیر رعایت گردد:

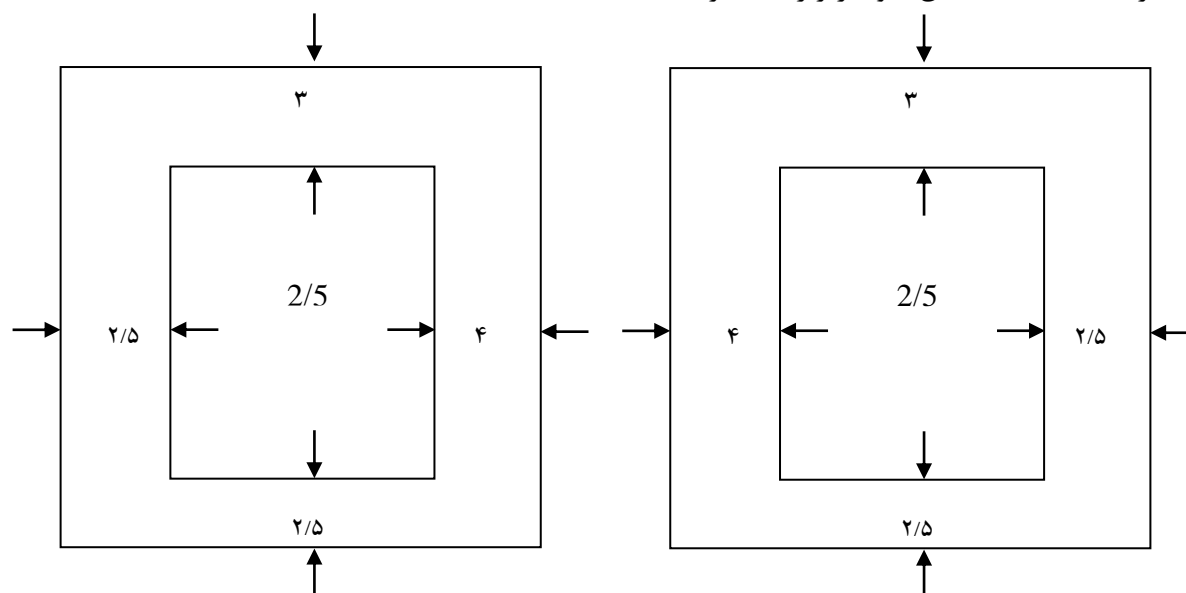

توجه: در تدوین و تایپ صفحات رساله به غیر از صفحات تقدیم و تشکر از هیچگونه کادر تزیینی و تذهیب استفاده نگردد.



دستورالعمل نگارش رساله دکتری

شناسه مدرک: EP/1004

ویرایش: پاییز ۱۳۹۷

صفحه: ۵ از ۱۱

۳- معادل انگلیسی لغات یا اصطلاحات فارسی که برای اولین بار به کار می‌رود به صورت پانویس (فقط برای یکبار) در صفحه مربوطه درج شود. (حتی‌المقدور در متن رساله از به کار بردن واژه‌هایی با الفبای انگلیسی خودداری شود). پانویس‌ها زیر یک خط که به فاصله ۲/۵ سانتیمتر از لبه چپ کاغذ و حداقل ۳ سانتیمتر از لبه پایینی و به طول مورد نیاز رسم می‌شود، نوشته شوند. (در هر صورت لازم است ۲/۵ سانتیمتر حاشیه پایین صفحه رعایت شود). پانویس‌ها در هر صفحه با گذاردن شماره ۱، ۲ و ... در گوشه بالای آخرین کلمه در متن مشخص شوند. در پانویس‌ها فقط معادل زبان خارجی لغات یا اصطلاحات فارسی نوشته شود. در صورت وجود توضیحات بیشتر، باید در قسمت پی‌نوشت‌ها آورده شود.

ج) صحافی رساله

رساله پس از تایپ نهایی حتماً باید به تعداد لازم (برای استاد/استادان راهنما، استاد/استادان مشاور و کتابخانه مرکزی هر کدام یک نسخه) تکثیر و صحافی شود. هنگام صحافی رساله رعایت نکات ذیل الزامی است:

۱- چگونگی تنظیم روی جلد رساله

جلد رساله باید مشتمل بر آرم دانشگاه یزد، نام دانشگاه یزد، نام دانشکده مربوط، ذکر درجه دکتری رشته...، عنوان رساله، نام و نام خانوادگی استاد/استادان راهنما و مشاور، نام و نام خانوادگی دانشجو و تاریخ دفاع باشد (به ضمیمه مراجعه کنید).

توجه: در مورد رشته زبان انگلیسی، به طور استثناء شناسنامه انگلیسی پشت جلد رساله قرار می‌گیرد.

۲- تنظیم عطف رساله

در عطف رساله، عنوان رساله و نام و نام خانوادگی دانشجو و سال تحصیلی باید نوشته شود (به ضمیمه مراجعه کنید).

۳- تنظیم شناسنامه (فارسی و انگلیسی) داخل رساله

شناسنامه رساله باید مشتمل بر نام دانشگاه یزد، نام پردیس مربوط، ذکر درجه دکتری رشته...، عنوان رساله، نام و نام خانوادگی استاد/استادان راهنما و مشاور، نام و نام خانوادگی دانشجو و تاریخ دفاع باشد (به ضمیمه مراجعه کنید).

۴- رنگ جلد رساله

رساله‌های پردیس علوم انسانی و اجتماعی با رنگ آبی سورمه‌ای

رساله‌های پردیس فنی و مهندسی با رنگ سورمه‌ای

با رنگ زرشکیرساله‌های پردیس علوم با رنگ سبز

رساله‌های دانشکده منابع طبیعی و کویرشناسی با رنگ فیروزه‌ای

رساله‌های دانشکده هنر و معماری با رنگ زرشکی



۵- محل صحافی

به منظور افزایش کیفیت صحافی رساله‌ها، توصیه می‌شود جهت صحافی رساله‌ها به آدرس‌های معرفی شده توسط حوزه تحصیلات تکمیلی دانشگاه مراجعه شود.

د) شماره گذاری

۱- شماره گذاری صفحات

در هنگام شماره‌گذاری برای صفحات رساله به صفحه‌های مربوط به بسم‌...، تقدیم، تشکر و قدردانی، ارزیابی و امتیاز و چکیده هیچگونه شماره‌ای داده نشود. صفحات مربوط به فهرست مطالب، جداول، نمودارها و سایر فهرست‌ها با استفاده از حروف ابجد یا اعداد رومی شماره‌گذاری و متن اصلی با استفاده از اعداد فارسی تا آخرین صفحه شماره‌گذاری شود. توجه شود که در صفحه اول هر فصل، شماره صفحه ذکر نشود، لیکن به حساب آید. شماره‌گذاری صفحات باید وسط و به فاصله ۱ سانتیمتر از لبه پایین صفحه باشد.

۲- شماره گذاری فصول، بخش‌ها و قسمت‌ها

بخش‌ها و قسمت‌های مختلف هر فصل با اعدادی نظیر ۴-۶ یا ۲-۴-۶ مشخص می‌شود که عدد ۶ شماره فصل، عدد ۴ شماره بخش و عدد ۲ شماره قسمت است. شماره و عنوان هر فصل با قلم BNazanin 18 Bold و عناوین بخش‌های مختلف هر فصل با قلم BNazanin 16 Bold و عناوین قسمت‌های هر بخش با قلم BNazanin 14 Bold تایپ شود. برای تایپ رساله‌های عربی از قلم بدر عربی ۱۵ استفاده شود.

۳- شماره گذاری جداول، نمودارها و ...

فهرست جداول، نمودارها و ... که قبل از شروع متن اصلی در رساله تنظیم می‌گردد، دارای شماره‌ای است که این شماره از نمودارها یا جداولی که در متن اصلی آورده شده است تبعیت می‌کند و باید این شماره‌ها دارای یک نظم و ترتیب ویژه باشد.

تمامی شکل‌ها و جدول‌ها باید به ترتیب ظهور در هر فصل شماره‌گذاری شوند. مثلاً برای فصل ۲، جدول ۲-۱، جدول ۲-۲ و ... برای جدول‌های فصل ۳، جدول ۳-۱، جدول ۳-۲ و ... عنوان جدول‌ها در بالای آنها و عنوان شکل‌ها در زیر آنها با قلم BNazanin 12 Bold ذکر می‌گردد. اگر شکل یا تصویری از منبع و مأخذی نقل شده باشد، لازم است مرجع آن در زیر شکل آورده شود.

جدول‌هایی که در راستای طولی کاغذ تنظیم می‌شوند، باید طوری قرار گیرند که متن بالای آنها در سمت عطف رساله واقع شود و همچنین شکل‌هایی که در راستای طولی کاغذ تنظیم می‌شوند، باید طوری قرار گیرند که متن پایین آنها در سمت لبه رساله قرار گیرد. شکل‌ها و جدول‌ها حتی‌المقدور داخل متن و در نزدیکترین فاصله به محلی که ذکر شده، آورده شوند. شماره‌گذاری جدول‌ها، شکل‌ها، نمودارها و ... مستقل از همدیگر صورت می‌گیرد.



۴- شماره گذاری روابط و فرمول‌ها

فرمول‌ها در هر فصل به طور جداگانه و به ترتیبی که ظاهر می‌شوند مانند جدول‌ها و شکل‌ها، شماره‌گذاری گردد. برای شماره‌گذاری روابط و فرمول‌های نوشته شده در متن اصلی رساله از دو شماره که با خط فاصله از یکدیگر جدا می‌گردند، استفاده می‌شود به طوری که تمام روابط و فرمول‌ها از ابتدا تا انتهای رساله به ترتیب دارای شماره ۱، ۲، ... و n برای هر فصل خواهد بود که شماره سمت چپ نشان‌دهنده ترتیب فرمول و شماره سمت راست نشان‌دهنده شماره فصلی است که فرمول یا رابطه در آن ذکر گردیده است. به طور مثال فرمول بیستم در فصل سوم به صورت (۳-۲۰) نوشته می‌شود.

ه) منابع و مأخذ

لازم است در متن به کلیه منابعی که مورد استفاده قرار می‌گیرد اشاره شود. چنانچه در داخل متن از یک منبع مطالبی نقل شود، بلافاصله پس از خاتمه جمله، پرانتزی باز شود و مرجع ذکر گردد. شماره‌گذاری مراجع به یکی از دو روش زیر می‌باشد:

۱- مراجع به ترتیبی که در متن می‌آیند شماره‌گذاری شوند. در این روش، مراجع به ترتیب شماره در فهرست منابع و مأخذ ذکر گردد.

۲- مراجع به ترتیب حروف الفبایی نام نویسنده اول شماره‌گذاری گردیده، و به همین ترتیب در فهرست منابع و مأخذ ذکر می‌شود.

در مواردی که پردیس مربوط ساختار خاصی را برای نوشتن مراجع معین ننموده، ذکر منابع و مأخذ باید با مشخصات کامل به ترتیب زیر آورده شود:

نام مؤلف (نام خانوادگی مؤلف بر نام کوچک او مقدم خواهد بود)، نام اثر، نام مترجم و مصحح (در صورتی که ترجمه شده باشد)، نام گرد آورنده، مشخصات کامل چاپ (شماره چاپ، ناشر، محل چاپ، سال چاپ)، جلد، القاب و عناوین دکتر، مهندس و ... از جلوی نام مؤلف، مترجم حذف می‌گردد و همچنین اگر کتاب دارای دو نویسنده یا بیشتر باشد نام و نام خانوادگی همه آنها به ترتیبی که در پشت جلد مأخذ آمده است، آورده شود. به طور مثال:

یاحقی، محمد جعفر و محمد مهدی ناصح، راهنمای نگارش و ویرایش، چاپ هشتم، مشهد: آستان قدس رضوی مشهد، ص ۱۰۶.

ممکن است مأخذی دارای تمام مشخصات کامل مذکور نباشد که در این حالت مشخصات به همین روش و ترتیب با حذف آن مشخصه که مأخذ فاقد آن است، آورده شود.

هرگاه از یک منبع در متن به صورت متوالی و پشت سرهم استفاده شده باشد در ارجاع بعدی کلمه همان و شماره صفحه می‌آید مانند: همان مأخذ، ص ۱۰۷.

اگر ارجاع بعدی با فاصله به همان مأخذ مورد استفاده ارجاع نخستین باشد، بدین صورت باید عمل گردد:

یاحقی، محمد جعفر و محمد مهدی ناصح، همان کتاب، ص ۱۰۷.

در صورت وجود منابع به زبان‌های مختلف، ابتدا مراجع فارسی و سپس سایر مراجع ذکر می‌شود.

شناسه مدرک: EP/1004

ویرایش: پاییز ۱۳۹۷

صفحه: ۸ از ۱۱

دستورالعمل نگارش رساله دکتری



طرح روی جلد



دانشگاه سبز

پردیس علوم

دانشکده شیمی

رساله برای دریافت درجه دکتری

شیمی تجزیه

عنوان

توسعه روشهای استخراج و میکرواستخراج با استفاده از جاذبهای جدید

استاد راهنما

دکتر شایسته دادفرنیا

استاد مشاور

دکتر علی محمد حاجی شعبانی

پژوهش و نگارش

فرید شاکریان قهفرخی

اسفند ۱۳۹۱

شناسه مدرک: EP/1004

ویرایش: پاییز ۱۳۹۷

صفحه: ۹ از ۱۱

دستورالعمل نگارش رساله دکتری



طرح داخل جلد

دانشگاه یزد

پردیس علوم انسانی و اجتماعی

گروه زبان و ادبیات فارسی

رساله

برای دریافت درجه دکتری

زبان و ادبیات فارسی

عنوان

بررسی و تحلیل اجزای قصه های بلند عامیانه فارسی

(ابومسلم نامه، اسکندرنامه و فیروزشاه نامه)

استاد راهنما

دکتر یداً... جلالی

استاد مشاور

دکتر مهدی ملک ثابت

پژوهش و نگارش

سکینه عباسی

دی ۱۳۹۳

شناسه مدرک: EP/1004

ویرایش: پاییز ۱۳۹۷

صفحه: ۱۰ از ۱۱

دستورالعمل نگارش رساله دکتری



طرح صفحه آخر

Yazd University
Faculty of Engineering
Department of Electrical Engineering

A Dissertation Submitted in Partial Fulfillment of the
Requirements for the Ph.D. in Communications (System)

Title:

Traffic Engineering in Metro Ethernet Networks

Supervisor

Dr. Ghasem Mirjalily

Advisors

Dr. Reza Saadat, Dr. Faramarz Hendesi

By

By: Farhad Faghani

September 2012



دستورالعمل نگارش رساله دکتری

شناسه مدرک: EP/1004

ویرایش: پاییز ۱۳۹۷

صفحه: ۱۱ از ۱۱

طرح عطف جلد

۱۳۹۱-۹۲	توسعه روشهای استخراج و میکرواستخراج با استفاده از جاذبهای جدید	فرید شاکریان
---------	--	--------------